

RIDGID®

590L



RIDGE TOOL COMPANY

INSTRUKTION

Tekniska Data.

Typ:	590L
Effekt:	2200 W
Hastighet:	1300 varv/min
Blad storlek:	355 x 25,4 mm
Vikt:	25 kg

Max. kapacitet.
(Se fig. 7)

Standard Utrustning.

Maskin komplett
Sågblad 80 tänder/tum
Sextantsnyckel

Säkerhetsföreskrifter.

Varning. Vid användning av alla typer utav elektriska maskiner måste grundläggande skydd iakttagas för att förhindra elektrisk chock. Läs detta noga.

- **Volt:** Man måste ALLTID använda samma Voltantal på maskin som där den används. I Sverige 220/230 Volt.
- **Strömbrytaren:** Efter användning måste strömbrytaren ställas i läge "OFF".
- **Tillbehör:** Använd ENBART de tillbehör till en maskin som rek. av fabrikanter. För denna maskin gäller att som sågklinga skall användas RIDGID original klinga med hårdmetallskär. Byt ut klingan när den är sliten eller på något sätt skadad. Använd INTE andra fabrikat av klinger då dessa inte är tillverkade för denna maskin och dess höga kaphastighet.

Extra säkerhetsföreskrifter för denna maskin.

1. Läs noga fast arbetsstycket i maskinen innan arbetet påbörjas.
2. Efter arbetet, lyft upp sågklingan innan maskinen stängs av.
3. Låt maskinen komma till rätt arbetshastighet innan kapningen påbörjas.
4. Se till att vägguttaget är jordat och säkrat med 10 Amp trög säkring.
5. Använd enbart RIDGID hårdmetallklinga.
6. Bär maskinen på avsedd ställe. Ej i kabeln.
7. Se till att kabeln inte kommer i närheten av klingan.
8. Använd skyddsglasögon.
9. Se till att skyddskåpan fungerar som den skall göra.

Funktion.

Koppla in kabeln i ett jordat uttag.

Strömbrytaren.

(se fig. 1)

Tryck in den mekaniska spärren och samtidigt tryck i strömbrytaren till att starta motrn.

Skyddskåpan.

(se fig. 2)

Viktigt.

Klingan kommer att hålla mycket längre om dessa punkter följs noga.

Pressa ej för hårt klingan mot arbetsstycket. Kapa bara material och dimensioner som klingan är tillverkad för.

Låt maskinens fulla hastighet uppstå innan klingan sätts mot röret.

Låt inte klingan stanna/stoppa med klingan rör vid materialet.

Spänn fast materialet noga innan maskinen startas.

Klingan är ett förbrukningsmaterial och omfattas ej av garanti.

Kapning av material med olika sidor.

(Se fig. 3 och 4)

Dra ut stickkontakten innan arbetet påbörjas.

90°.

Ställ om maskinen till 90° och se till att arbetsstycket är fastspänt.

45° eller annan vinkel.

Ställ om maskinen till önskvärd vinkel och lås noga fast de två bultarna.

Underhåll.

OBS. Innan något underhåll av maskinen påbörjas måst kabeln tas ur sitt uttag.

Kolborstar.

Byt ut kolborstarna när de börjar bli slitna (6 mm min. längd.)

Ta bort ventilationsgallret för att komma åt kolborsthållarna. Skruva ur dessa (2 st). Ta bort de utslitna kolborstarna och ersätt de med ny RIDGID original borstar. Skruva tillbaka hållarna och ventilationskåpan. Om det gnistrar onormalt eller stark onormalt ljud uppkommer, stäng av maskinen omedelbart och kontakta RIDGID Service Center.

Utbyte av sågklinga.

(Se fig. 5 och 6)

1. Ta bort kabeln ur sitt uttag.
2. Ta bort skruvarna och skjut undan skyddskåpan.
3. Pressa spindeln och placera den medföljande sextantsnyckeln på bulten. Skruva ur denna och ta bort bladet.
4. Sätt in ett nytt original blad. Se NOGA till att riktningen på bladet är den rätta. Markering finns på kåpan.
5. Skruva fast noga bulten.
6. Sätt skyddskåpan på plats.

Inspektion.

Med jämna mellanrum skall man tillse att alla skruva är åtdragna och att bladet inte är skadat. Inga andra reparationer rek. utan maskinen skall då lämnas in hos Service Center.

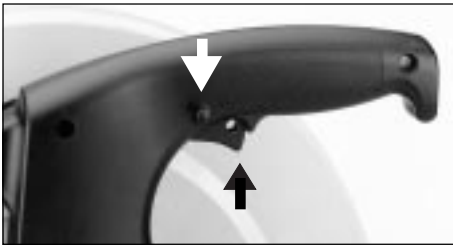

Fig. 1



Fig. 2

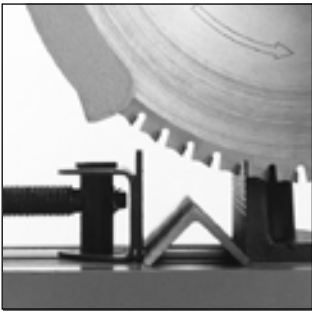

Fig. 3



Fig. 4

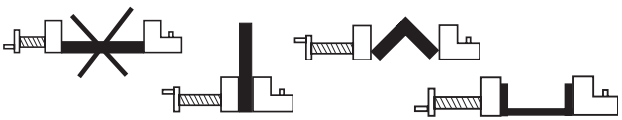

Fig. 5



Fig. 6

Max. capacity







90°			
	Ø 130 mm 5"	115mm x 115mm 4 1/2" x 4 1/2"	95mm x 180mm 3 3/4" x 7"
45°			
	Ø 100 mm 4"	90mm x 90mm 3 1/2" x 3 1/2"	90mm x 100mm 3 1/2" x 4"

Fig. 7



Ridge Tool Subsidiary
Emerson Electric Co.