

RIDGID®

1390M



Read instructions before operating

•
Vor Inbetriebnahme lesen Sie bitte die
Gebrauchsanleitung

•
Lisez le mode d'emploi avant
toute utilisation

•
Lees de instructies vóór ingebruikname

•
Leggere le istruzioni prima dell'uso

•
Lea estas instrucciones antes de utilizar
la máquina

•
Leia as instruções antes de
fazer funcionar

•
Läs instruktionerna före användning

•
Læs betjeningsvejledningen Før brug

•
Lue käyttöohheet ennen käyttöä

Instruktion

Montering av kap-skär

- (1) Placera kap-skären som visas i fig. 1 för rätt storlek av stång som skall kapas.
- (2) Notera placeringen av "L" och "R" skären, och kontrollera att markeringarna syns.
- (3) Skruva fast kap-skären löst i rätt position. Använd bifogad sex-kantnyckel.
- (4) Använd korrekt dimension av gängad stång. Kontrollera passningen av kap-skären och justera skären vid behov.
- (5) Skruva fast kap-skären ordentligt med sex-kantnyckeln.

Kapning

- (1) Öppna kapen fullt.
- (2) Passa in den gängade stången i kap-skären.
- (3) Kontrollera att gängerna passar korrekt och kapa stången i ett moment.

Observera

För att minimera nödvändig handkraft är kapen konstruerad så att kapningen sker i två steg. Monståndet i handtaget kommer att minska efter förtsa sterget, och kommer att öka igen i andra steget.

Avbryt inte kapningen mellan dessa steg, utan fullfölj rörelsen med handtaget över båda stegen.

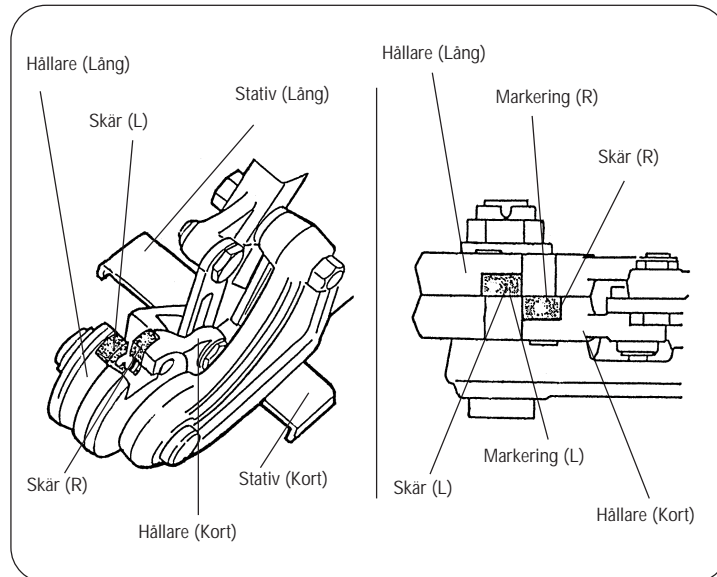

Cat. No.	Description
20271	1390M with 8mm Dies
58406	Set of 6mm Dies
57116	Set of 8mm Dies
57126	Set of 10mm Dies